

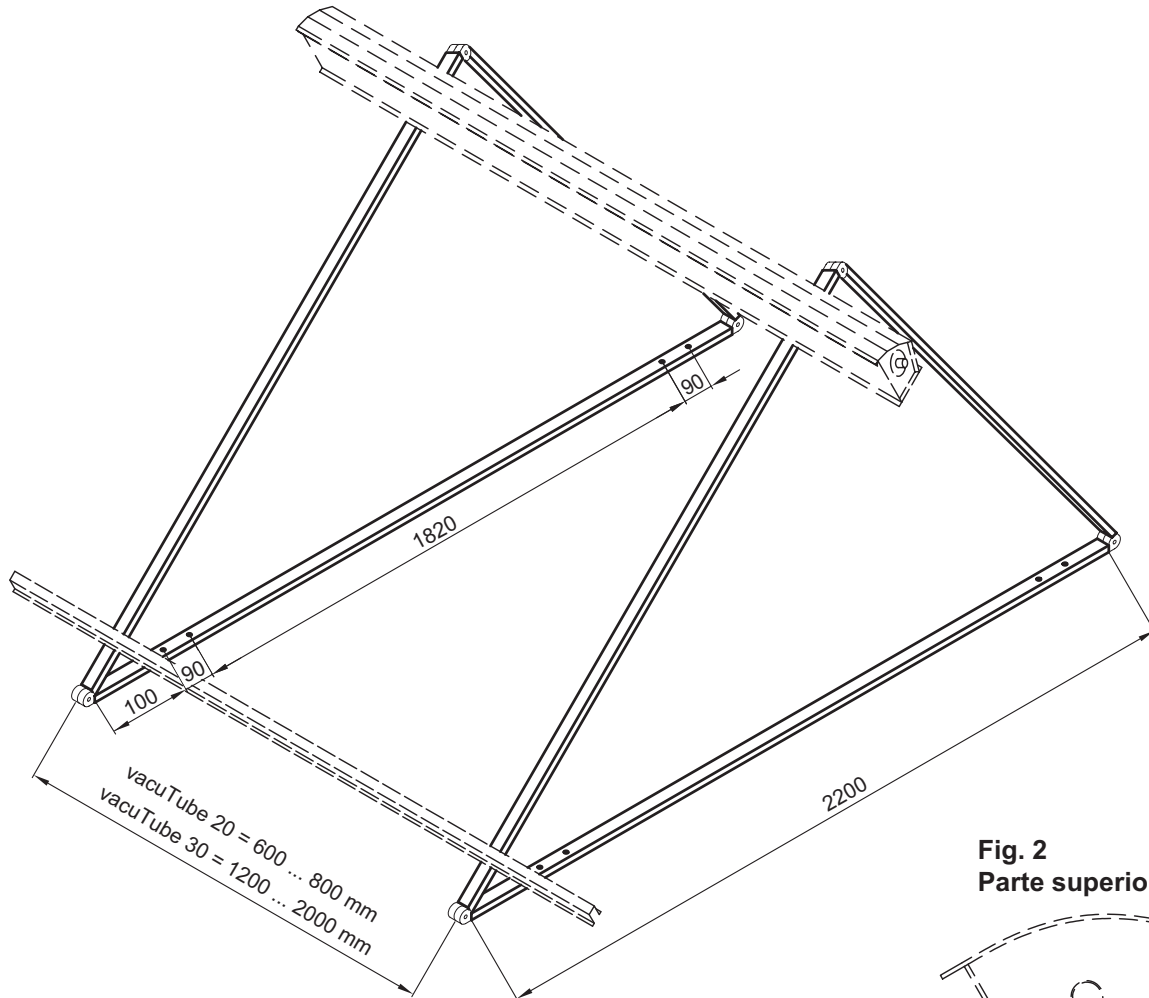

# Bastidor de montaje para vacuTube

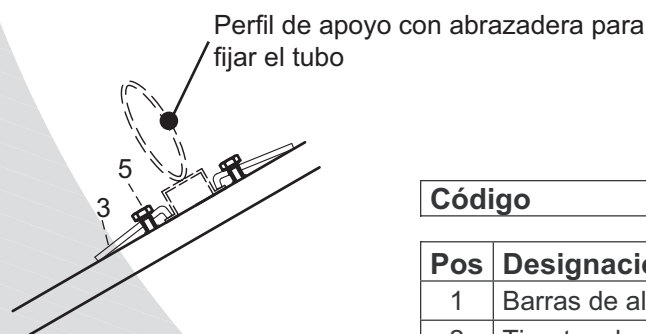

**Fig. 1**  
**Parte inferior**



**Fig. 2**  
**Parte superior**

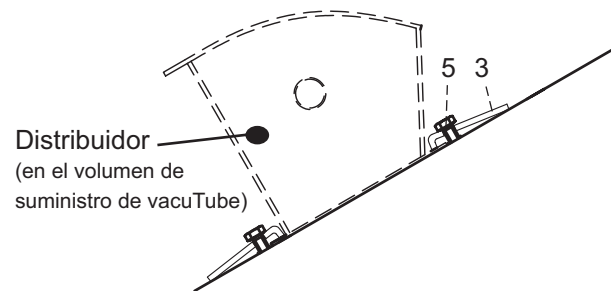

Código		03923
Pos	Designación	Cantidad
1	Barras de aluminio 40 x 20 (tres barras)	2
2	Tirantes de aluminio	2
3	Anclaje - AISI 304	8
4	Tornillo con cabeza hexagonal SKS M8x20 - AISI 304	4
5	Tornillo con cabeza hexagonal SKS M8x25 - AISI 304	8
6	Arandela para M8 - AISI 304	4
7	Tornillo llave allen M8x35 DIN 912 - AISI 304	6
8	Tuerca hexagonal de seguridad M8 DIN985 - AISI 304	6

**AGUIDROVERT, S.L.**

Cervantes 20, pral izda, 50.006 Zaragoza (Spain)  
Tel. 00-34-976302135 Fax. 00-34-976468085  
www.aguidrovert.com info@aguidrovert.com

# Bastidor de montaje para vacuTube

## Instrucciones de montaje

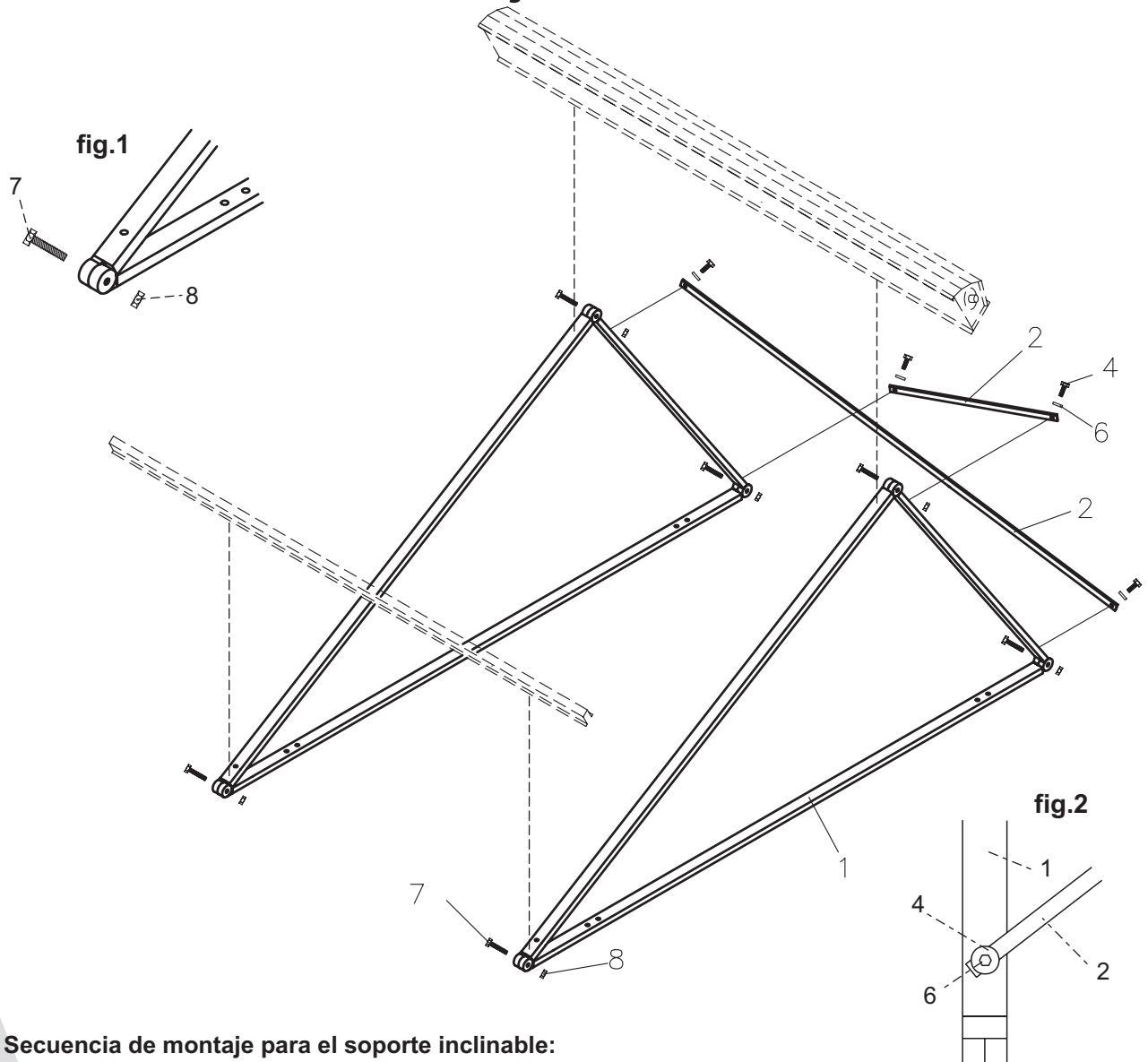

### Secuencia de montaje para el soporte inclinable:

- Acoplar las barras 1 con el tornillo 7 para llave allen y la tuerca hexagonal de seguridad 8.
- Establecer la posición de cada soporte respetando la distancia indicada en la página anterior y fijarles a una base adecuada (el accesorio por eso no es incluido en el suministro).

**Advertencia: Para el cálculo de la carga en la estructura conforme a las normas se debe solicitar la intervención en obra de un técnico autorizado. El fabricante no asume ninguna responsabilidad al respecto.**

- Instalar los tirantes 2 utilizando los tornillos con cabeza hexagonal 4 y las arandelas 6 en la rosca del perfil posterior (fig. 2). Los tirantes tienen que ser montados diagonalmente. Los tirantes tienen que ser perforados en la obra.
- Instalar el perfil de apoyo a las barras de aluminio 1 utilizando los anclajes y tornillos (fig. 1 a la página anterior). Montar la caja del distribuidor en la misma manera como indicado a la fig. 2 de la página anterior.

**Los captadores (tubos) tienen que ser montados según la instrucción "conexión hidráulica".**

**AGUIDROVERT, S.L.**

Cervantes 20, pral izda, 50.006 Zaragoza (Spain)  
Tel. 00-34-976302135 Fax. 00-34-976468085  
www.aguidrovert.com info@aguidrovert.com